



indoor air quality and energy saving

## SCHEMA TECNICA



# UTA



UNITÀ DI VENTILAZIONE con RECUPERO DI CALORE per TERZIARIO E INDUSTRIA



## UTA

Unità di Ventilazione non residenziale (NRVU) per grandi portate d'aria.

## PRESTAZIONI

Equipaggiata con uno scambiatore di calore controcorrente ad alta efficienza (certificato Eurovent) e con ventilatori EC centrifughi pale rovesce. Il by-pass totale automatico di serie consente di sfruttare condizioni favorevoli esterne all'edificio per il free cooling (o free heating) in modo automatico.

## STRUTTURA

L'unità è composta da tre moduli base (due moduli di ventilazione/filtrazione e un modulo di recupero calore/by-pass) che possono essere facilmente installati e assemblati (rapida connessione meccanica ed elettrica). Ciascun modulo è realizzato con profili in alluminio estruso e pannelli sandwich in zinco magnesio isolati con schiuma poliuretanic di spessore 45 mm. L'unità è realizzata con connessioni rettangolari per i condotti di distribuzione/estrazione dell'aria. Sono disponibili 5 taglie, tutte equipaggiate con by-pass totale automatico. I dispositivi opzionali di post riscaldamento (elettrico o ad acqua) e il pre riscaldatore elettrico sono integrati nell'unità, la batteria ad acqua di post raffreddamento/riscaldamento e la batteria ad espansione diretta, sono disponibili come moduli aggiuntivi. Le sezioni filtranti sono composte da moduli (con dimensioni standard) di filtri ePM1 70% (F7) per l'aria di rinnovo e ePM10 50% (M5) per il flusso d'aria di estrazione. CAV di serie.

## CONTROLLI

UTA è fornita nella configurazione plug&play con diversi sistemi di controllo. Per informazioni in merito vedere la scheda controlli.

## ACCESSORI

L'unità può essere dotata di altri accessori quali:

- . modulo ricircolo
- . modulo silenziatore
- . pre-filtri e filtri a tasche
- . sonda di umidità, CO<sub>2</sub> o CO<sub>2</sub>/VOC
- . kit funzionamento a pressione costante
- . tettuccio di protezione per installazione all'esterno
- . griglie e serrande

Per una più completa visione delle caratteristiche dei sistemi di controllo, si rimanda ai rispettivi manuali.

UTA configurazione STANDARD

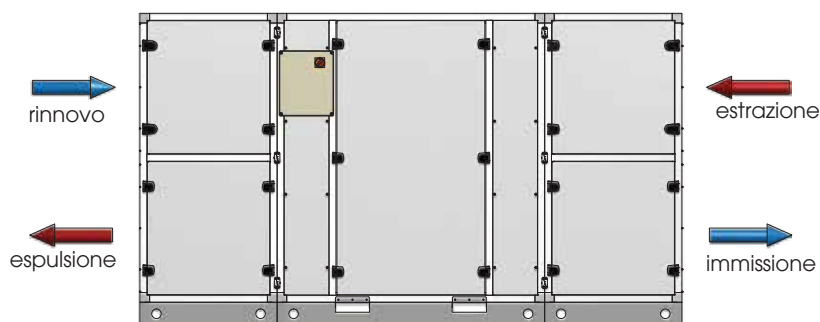

UTA configurazione SPECCHIATA

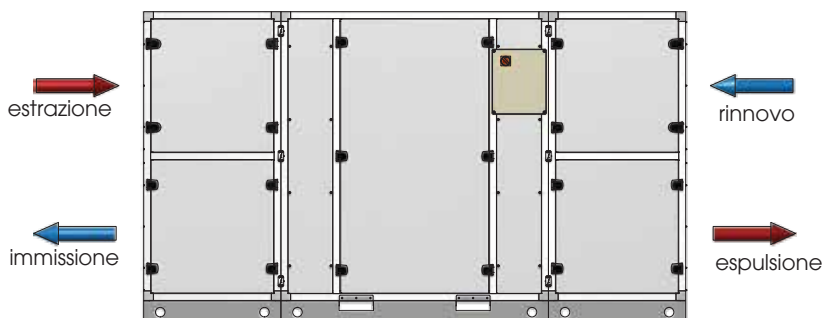

Scambiatore di calore controcorrente in alluminio prodotto da RECUTECH  
RECUTECH partecipa al programma di certificazione Eurovent



## PRESTAZIONI AEREAUCHE (UNI EN 13141-7)

L'unità deve essere canalizzata: se ne autorizza l'utilizzo solo all'interno della curva rappresentata.

Prestazioni dichiarate con filtri M5 / F7 piani PULITI, garantite ESCLUSIVAMENTE con filtri originali UTEK a bassa perdita di carico.

### UTA 1

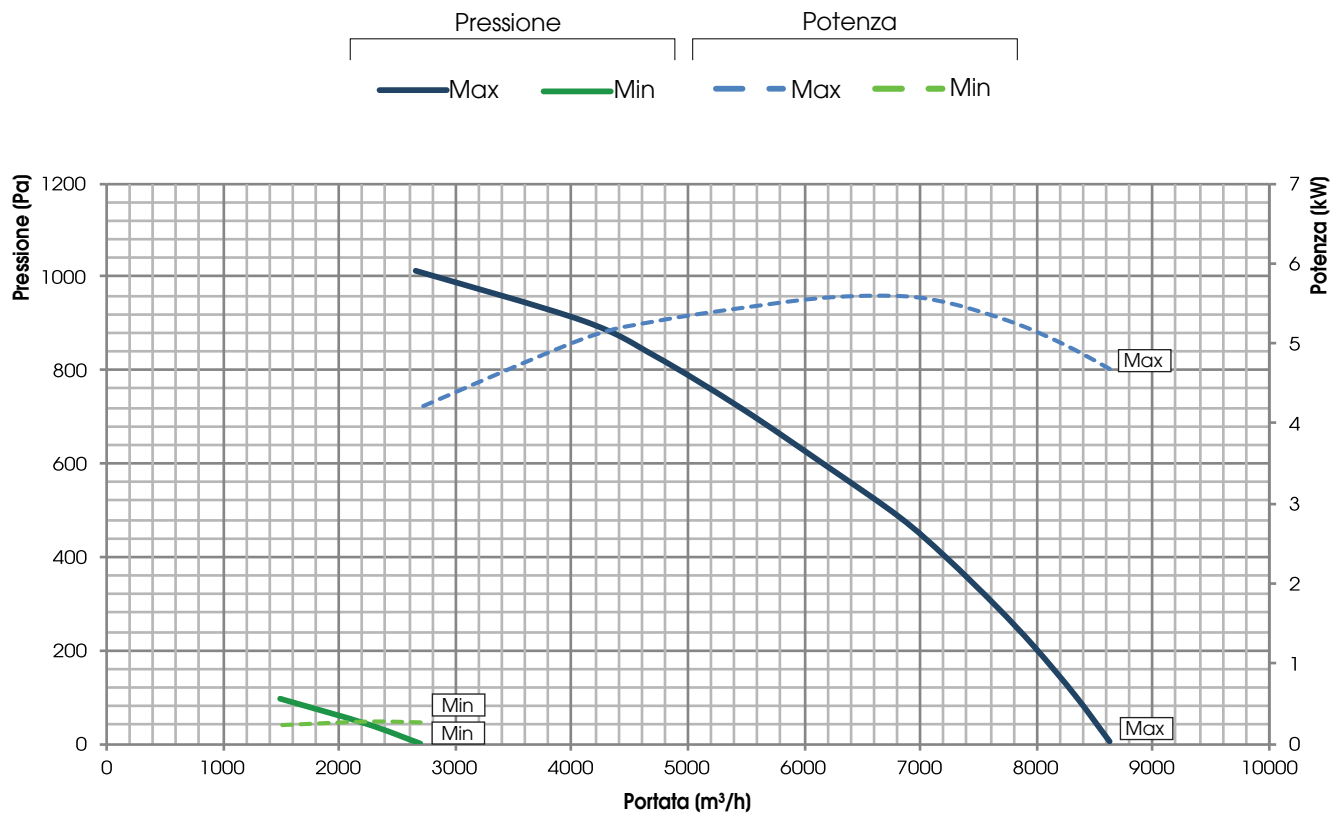

### UTA 1+

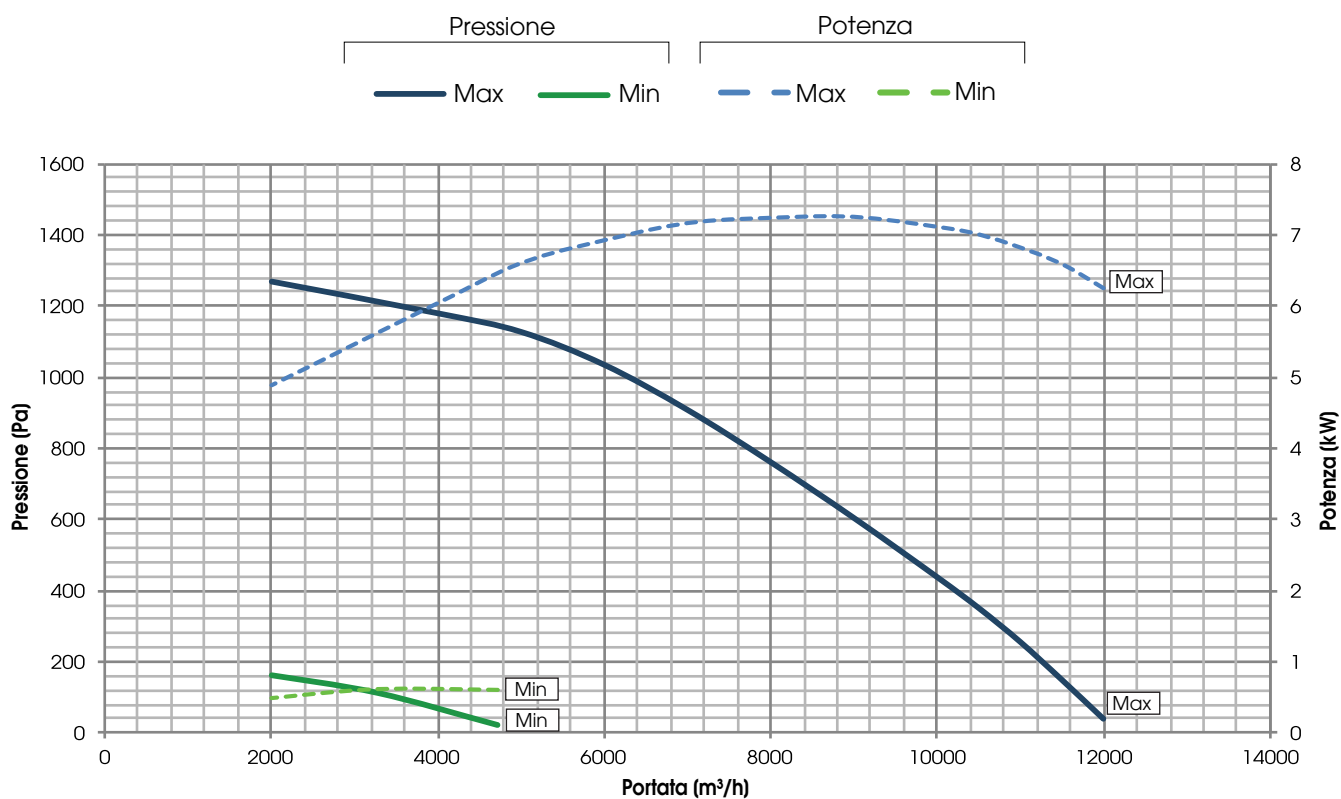



## PRESTAZIONI AERAILICHE (UNI EN 13141-7)

L'unità deve essere canalizzata: se ne autorizza l'utilizzo solo all'interno della curva rappresentata.

Prestazioni dichiarate con filtri M5 / F7 piani PULITI, garantite ESCLUSIVAMENTE con filtri originali UTEK a bassa perdita di carico.

### UTA 2

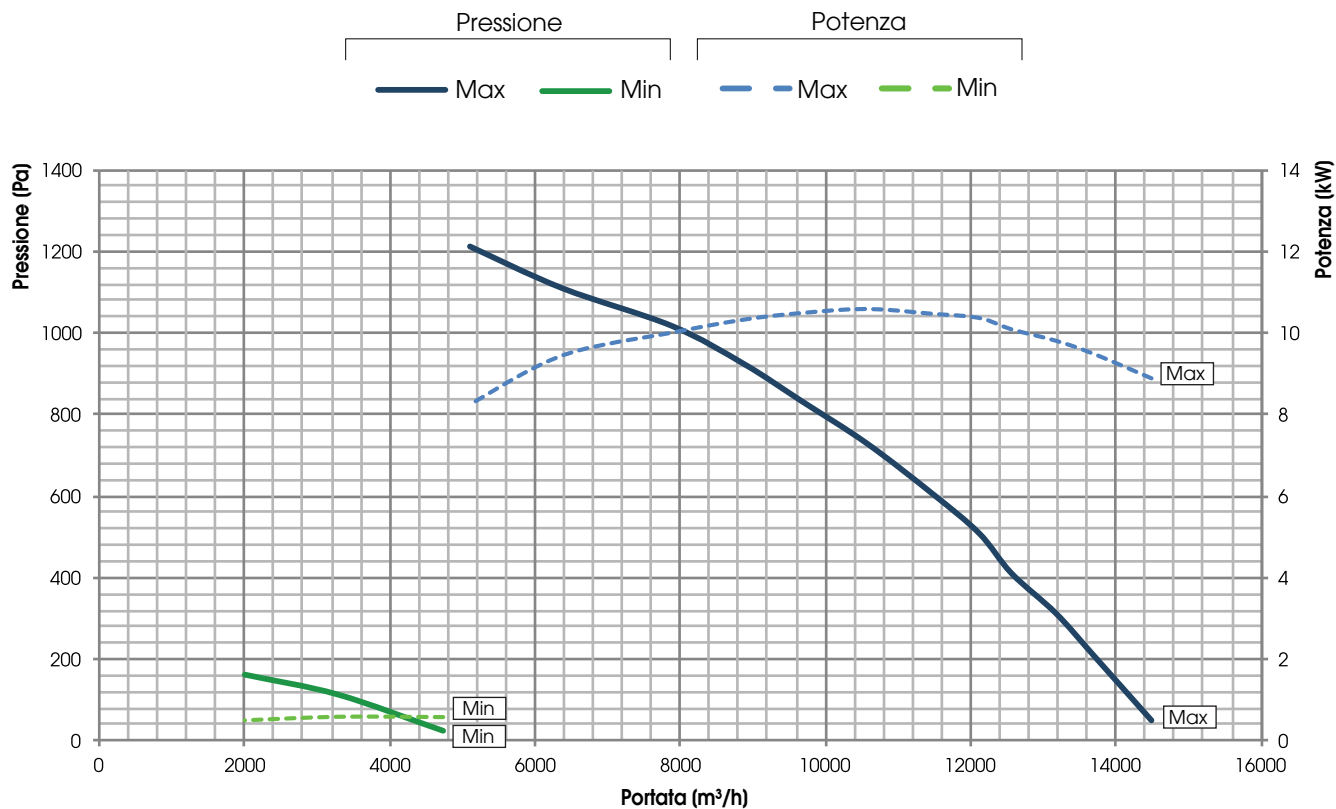

### UTA 3

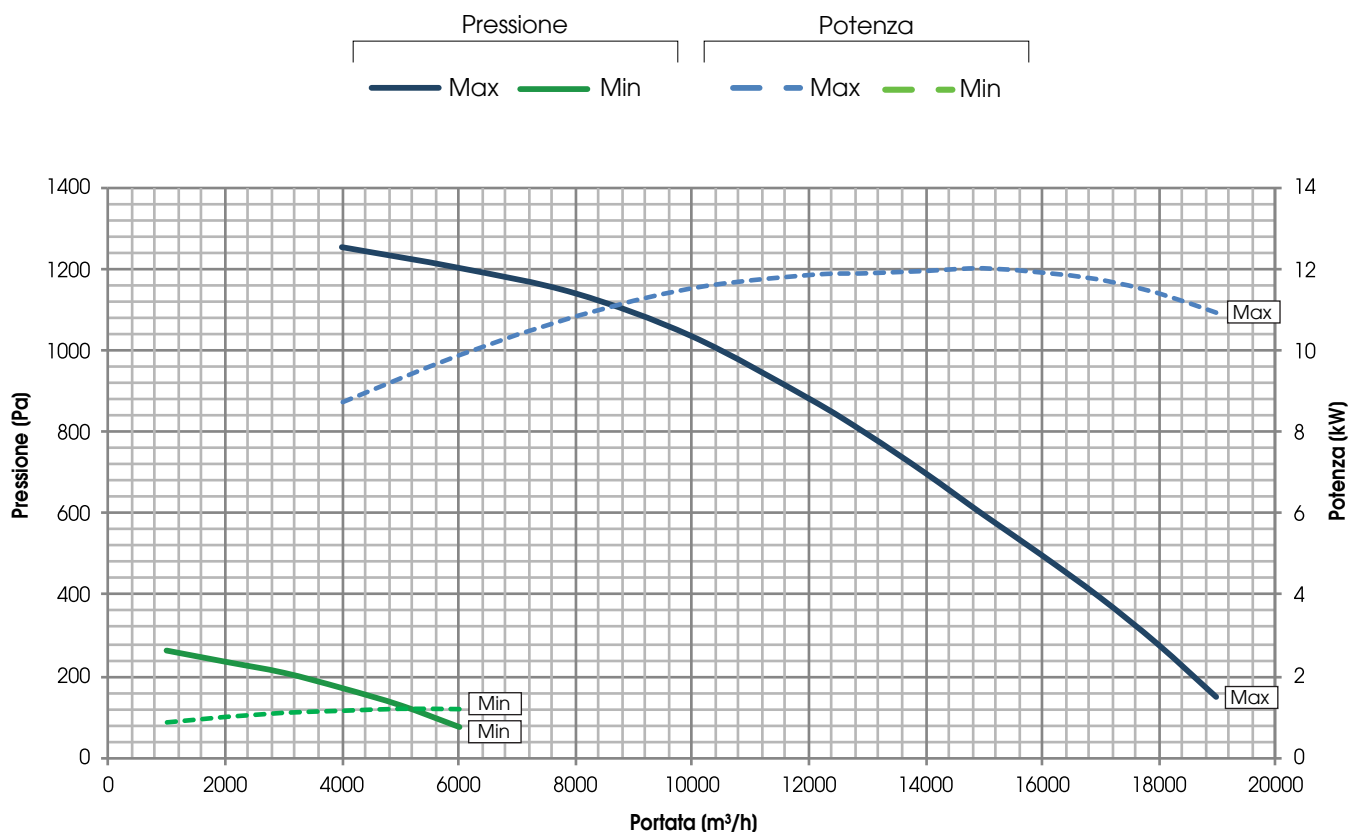



## PRESTAZIONI AERAILICHE (UNI EN 13141-7)

L'unità deve essere canalizzata: se ne autorizza l'utilizzo solo all'interno della curva rappresentata.

Prestazioni dichiarate con filtri M5 / F7 piani PULITI, garantite ESCLUSIVAMENTE con filtri originali UTEK a bassa perdita di carico.

### UTA 4

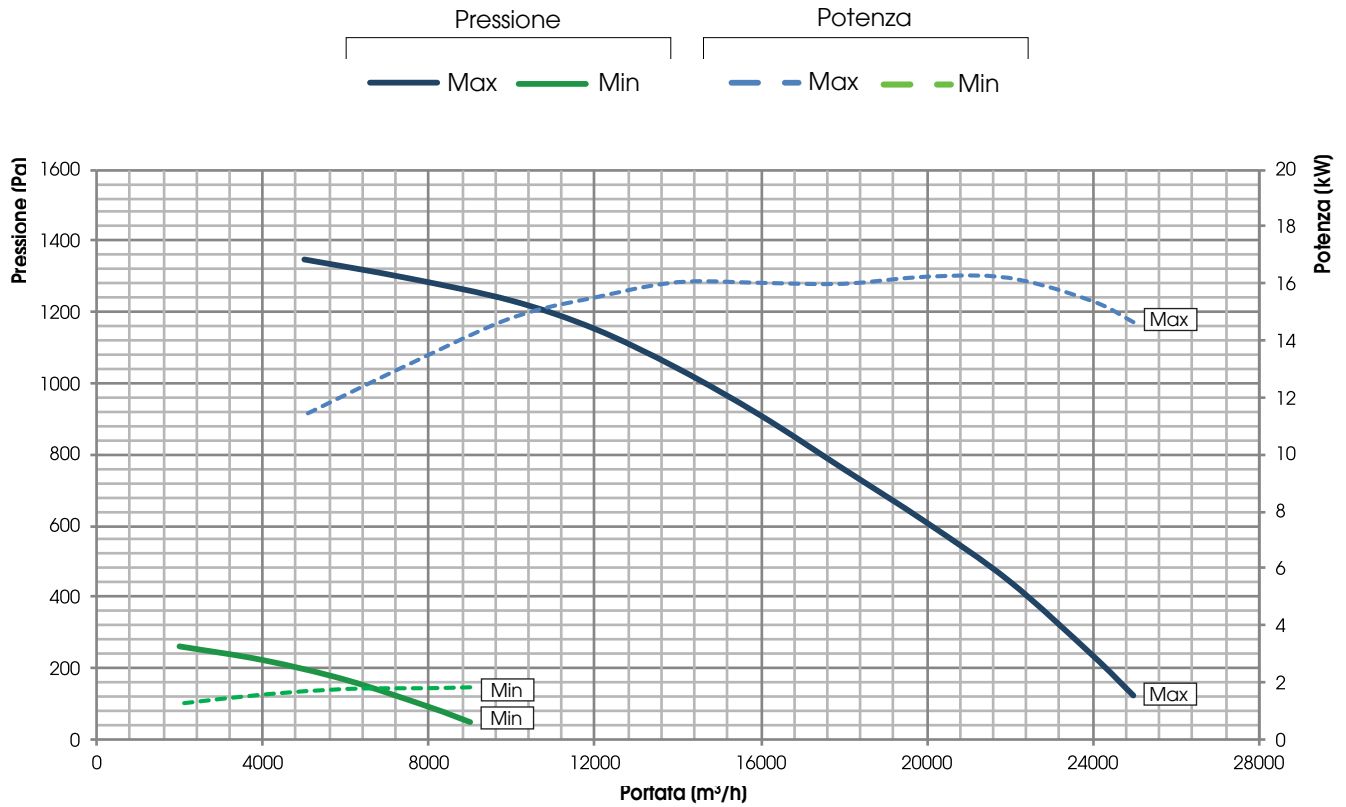

## EFFICIENZA DI RECUPERO DEL CALORE SENSIBILE

Valori riferiti alle seguenti condizioni (UNI EN 308:1998): T<sub>bs</sub> aria esterna 5°C; U.R. esterna 72%; T<sub>bs</sub> ambiente 25°C; U.R. ambiente 38%

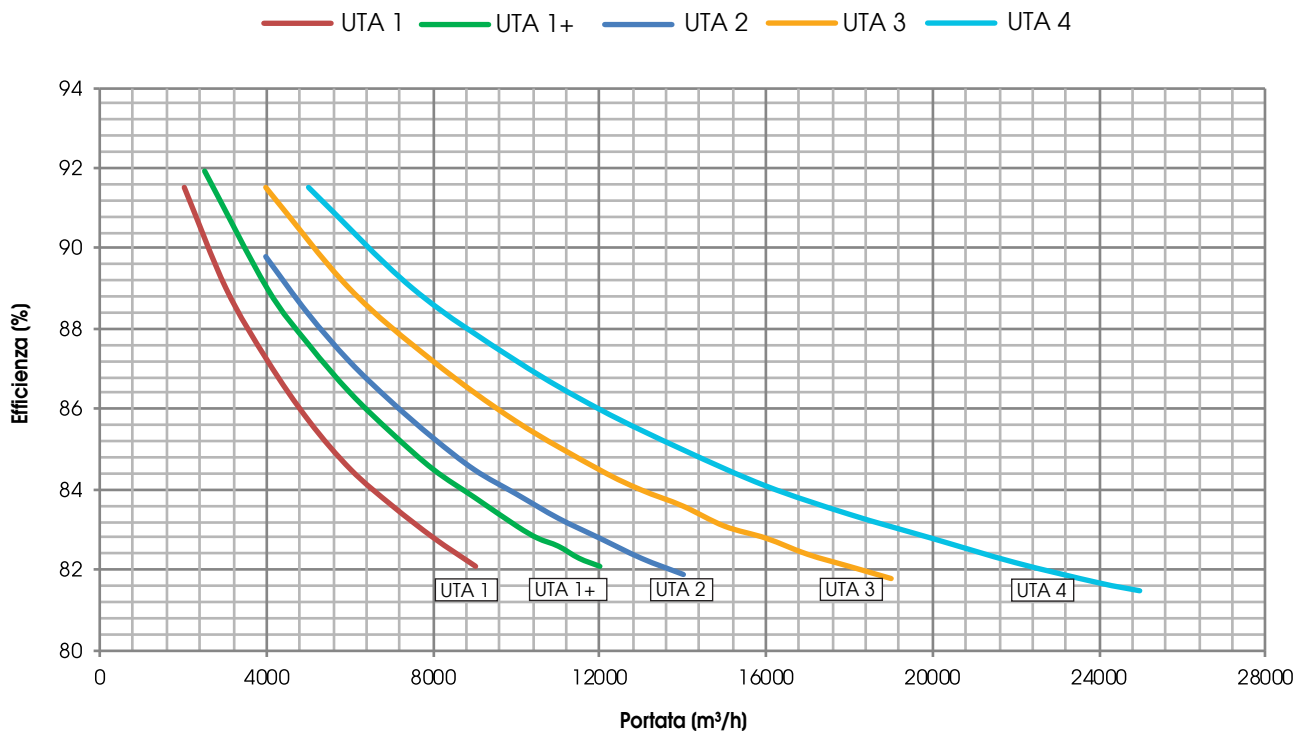



## ECODESIGN

MOD.	$\eta_{t\_nvru}$ (%)	$q_{nom}$ (m <sup>3</sup> /s)	$\Delta p_{s,ext}$ (Pa)	P (kW)	SFP <sub>int</sub> (W/(m <sup>3</sup> /s))	SFP <sub>int_lim 2016</sub> (W/(m <sup>3</sup> /s))	SFP <sub>int_lim 2018</sub> (W/(m <sup>3</sup> /s))	VELOCITÀ FRONTALE (m/s)	$\Delta p_{s,int}$ (Pa)	$\eta_{Fan}$ (%)	* LEAKAGE interno (%)	* LEAKAGE esterno (%)
UTA 1	82,8	2,22	200	5,15	1040	1373	1093	2,14	694	62,8	3,4	1,9
UTA 1+	82,4	3,13	200	6,69	1032	1363	1083	2,00	670	65,8	3,4	2,2
UTA 2	82,7	3,38	500	10,36	1085	1370	1090	2,16	704	68,5	3,1	2,0
UTA 3	83,0	4,30	550	11,97	1044	1379	1099	2,07	748	69,0	3,5	2,3
UTA 4	82,6	5,92	500	16,35	1077	1368	1088	2,21	771	68,7	3,4	2,1

\* Rispetto a  $q_{nom}$

## VALORI SECONDO UNI EN 1886: 2008

MODELLO	DEFORMAZIONE CASSA	LEAKAGE CASSA	CLASSE FILTRI	TRASMITTANZA TERMICA	PONTE TERMICO
UTA tutte le taglie	D1 (M)	L3 (M)	F7 (M)	T3 (M)	TB3 (M)

## TEST LEAKAGE (UNI EN 13141-7)

LEAKAGE	CONDIZIONI DI PROVA	UTA 1	UTA 1+	UTA 2	UTA 3	UTA 4
ESTERNO	Pressione positiva 400 Pa	A1	A1	A1	A1	A1
ESTERNO	Pressione negativa 400 Pa	A1	A1	A1	A1	A1
INTERNO	Differenza di Pressione 250 Pa	A2	A2	A2	A2	A2

## LIVELLI DI RUMOROSITÀ UTA 1

L<sub>w</sub> Livello di potenza sonora misurato secondo UNI EN ISO 3747 - CLASSE 3

RUMORE DALLA CASSA (dB)								
Ventilatori	125 Hz	250 Hz	500 Hz	1000 Hz	2000 Hz	4000 Hz	8000 Hz	L <sub>w</sub> dB(A)
100%	71,6	85,3	76,7	70,7	61,7	52,6	57,4	79,2
75%	70,4	80,8	69,5	62,1	53,2	45,9	49,9	73,7
RUMORE NEL CANALE DI IMMISSIONE (dB)								
Ventilatori	125 Hz	250 Hz	500 Hz	1000 Hz	2000 Hz	4000 Hz	8000 Hz	L <sub>w</sub> dB(A)
100%	79,9	92,6	92,4	90,6	80,7	73,9	80,8	94,0
75%	78,2	85,6	86,8	82,3	73,3	65,0	73,4	87,0
RUMORE NEL CANALE DI ESPULSIONE (dB)								
Ventilatori	125 Hz	250 Hz	500 Hz	1000 Hz	2000 Hz	4000 Hz	8000 Hz	L <sub>w</sub> dB(A)
100%	80,3	93,7	93,0	93,4	82,6	76,1	84,1	96,0
75%	77,9	85,7	87,6	83,4	74,7	66,8	75,7	87,9
RUMORE NEL CANALE DI RINNOVO (dB)								
Ventilatori	125 Hz	250 Hz	500 Hz	1000 Hz	2000 Hz	4000 Hz	8000 Hz	L <sub>w</sub> dB(A)
100%	69,3	83,4	74,2	64,7	53,7	47,3	51,4	76,7
75%	67,2	74,1	64,0	53,5	46,5	38,1	54,5	67,3
RUMORE NEL CANALE DI ESTRAZIONE (dB)								
Ventilatori	125 Hz	250 Hz	500 Hz	1000 Hz	2000 Hz	4000 Hz	8000 Hz	L <sub>w</sub> dB(A)
100%	67,5	82,4	78,1	68,6	56,6	51,9	58,2	78,1
75%	68,6	70,5	69,3	61,1	49,1	43,2	53,1	68,7



## LIVELLI DI RUMOROSITÀ UTA 1+

Lw Livello di potenza sonora misurato secondo UNI EN ISO 3747 - CLASSE 3

RUMORE DALLA CASSA (dB)								
Ventilatori	125 Hz	250 Hz	500 Hz	1000 Hz	2000 Hz	4000 Hz	8000 Hz	L <sub>w</sub> dB(A)
100%	78,0	81,2	73,7	72,6	66,2	68,0	63,1	78,1
75%	72,3	78,3	67,8	65,3	60,5	61,2	58,9	73,0
RUMORE NEL CANALE DI IMMISSIONE (dB)								
Ventilatori	125 Hz	250 Hz	500 Hz	1000 Hz	2000 Hz	4000 Hz	8000 Hz	L <sub>w</sub> dB(A)
100%	79,9	83,3	86,4	85,7	80,6	82,5	79,2	90,2
75%	73,3	81,0	82,1	81,5	77,2	75,3	75,1	85,7
RUMORE NEL CANALE DI ESPULSIONE (dB)								
Ventilatori	125 Hz	250 Hz	500 Hz	1000 Hz	2000 Hz	4000 Hz	8000 Hz	L <sub>w</sub> dB(A)
100%	78,0	84,8	86,9	86,1	80,7	83,0	79,4	90,6
75%	74,6	81,9	83,7	81,8	77,0	76,0	75,8	86,3
RUMORE NEL CANALE DI RINNOVO (dB)								
Ventilatori	125 Hz	250 Hz	500 Hz	1000 Hz	2000 Hz	4000 Hz	8000 Hz	L <sub>w</sub> dB(A)
100%	73,2	78,6	70,4	67,2	61,4	64,6	51,6	74,3
75%	67,0	74,5	63,7	60,2	55,0	56,0	49,0	68,6
RUMORE NEL CANALE DI ESTRAZIONE (dB)								
Ventilatori	125 Hz	250 Hz	500 Hz	1000 Hz	2000 Hz	4000 Hz	8000 Hz	L <sub>w</sub> dB(A)
100%	71,7	78,9	65,9	66,4	60,7	63,9	51,8	73,4
75%	67,0	74,5	63,7	60,2	55,0	56,0	49,0	68,6

## LIVELLI DI RUMOROSITÀ UTA 2

Lw Livello di potenza sonora misurato secondo UNI EN ISO 3747 - CLASSE 3

RUMORE DALLA CASSA (dB)								
Ventilatori	125 Hz	250 Hz	500 Hz	1000 Hz	2000 Hz	4000 Hz	8000 Hz	L <sub>w</sub> dB(A)
100%	75,4	92,3	81,1	75,0	65,4	59,5	61,8	85,3
75%	75,5	80,2	69,9	63,0	54,9	48,6	54,0	73,5
RUMORE NEL CANALE DI IMMISSIONE (dB)								
Ventilatori	125 Hz	250 Hz	500 Hz	1000 Hz	2000 Hz	4000 Hz	8000 Hz	L <sub>w</sub> dB(A)
100%	79,6	96,4	93,8	88,5	80,0	75,5	77,9	94,3
75%	77,3	83,7	84,2	79,5	71,7	63,6	70,6	84,5
RUMORE NEL CANALE DI ESPULSIONE (dB)								
Ventilatori	125 Hz	250 Hz	500 Hz	1000 Hz	2000 Hz	4000 Hz	8000 Hz	L <sub>w</sub> dB(A)
100%	77,7	97,9	94,3	88,9	80,1	76,0	78,1	95,0
75%	78,6	84,6	85,8	79,8	71,5	64,3	71,3	85,5
RUMORE NEL CANALE DI RINNOVO (dB)								
Ventilatori	125 Hz	250 Hz	500 Hz	1000 Hz	2000 Hz	4000 Hz	8000 Hz	L <sub>w</sub> dB(A)
100%	67,1	85,8	77,8	67,4	59,7	52,7	50,5	79,5
75%	68,7	75,0	66,1	56,0	49,1	41,5	42,7	68,5
RUMORE NEL CANALE DI ESTRAZIONE (dB)								
Ventilatori	125 Hz	250 Hz	500 Hz	1000 Hz	2000 Hz	4000 Hz	8000 Hz	L <sub>w</sub> dB(A)
100%	65,6	86,1	73,3	66,6	59,0	52,0	50,7	78,6
75%	68,1	73,4	64,6	57,9	51,0	42,6	44,1	67,3



### LIVELLI DI RUMOROSITÀ UTA 3

Lw Livello di potenza sonora misurato secondo UNI EN ISO 3747 - CLASSE 3

RUMORE DALLA CASSA (dB)								
Ventilatori	125 Hz	250 Hz	500 Hz	1000 Hz	2000 Hz	4000 Hz	8000 Hz	L <sub>w</sub> dB(A)
100%	75,5	81,4	72,5	71,8	65,2	60,5	59,6	77,0
75%	71,7	76,7	68,0	67,6	60,0	54,3	51,4	72,4
RUMORE NEL CANALE DI IMMISSIONE (dB)								
Ventilatori	125 Hz	250 Hz	500 Hz	1000 Hz	2000 Hz	4000 Hz	8000 Hz	L <sub>w</sub> dB(A)
100%	77,3	84,9	85,0	85,3	79,9	76,1	75,7	88,7
75%	73,7	80,6	80,6	81,0	74,5	70,3	68,3	84,0
RUMORE NEL CANALE DI ESPULSIONE (dB)								
Ventilatori	125 Hz	250 Hz	500 Hz	1000 Hz	2000 Hz	4000 Hz	8000 Hz	L <sub>w</sub> dB(A)
100%	77,3	84,9	85,0	85,3	79,9	76,1	75,7	88,7
75%	73,7	80,6	80,6	81,0	74,5	70,3	68,3	84,0
RUMORE NEL CANALE DI RINNOVO (dB)								
Ventilatori	125 Hz	250 Hz	500 Hz	1000 Hz	2000 Hz	4000 Hz	8000 Hz	L <sub>w</sub> dB(A)
100%	68,9	77,0	69,2	64,7	59,3	55,2	48,5	71,9
75%	64,9	71,9	64,3	61,2	54,7	48,1	38,5	67,2
RUMORE NEL CANALE DI ESTRAZIONE (dB)								
Ventilatori	125 Hz	250 Hz	500 Hz	1000 Hz	2000 Hz	4000 Hz	8000 Hz	L <sub>w</sub> dB(A)
100%	68,9	77,0	69,2	64,7	59,3	55,2	48,5	71,9
75%	64,9	71,9	64,3	61,2	54,7	48,1	38,5	67,2

### LIVELLI DI RUMOROSITÀ UTA 4

Lw Livello di potenza sonora misurato secondo UNI EN ISO 3747 - CLASSE 3

RUMORE DALLA CASSA (dB)								
Ventilatori	125 Hz	250 Hz	500 Hz	1000 Hz	2000 Hz	4000 Hz	8000 Hz	L <sub>w</sub> dB(A)
100%	75,4	92,3	81,1	75,0	65,4	59,5	61,8	85,3
75%	75,5	80,2	69,9	63,0	54,9	48,6	54,0	73,5
RUMORE NEL CANALE DI IMMISSIONE (dB)								
Ventilatori	125 Hz	250 Hz	500 Hz	1000 Hz	2000 Hz	4000 Hz	8000 Hz	L <sub>w</sub> dB(A)
100%	79,6	96,4	93,8	88,5	80,0	75,5	77,9	94,3
75%	77,3	83,7	84,2	79,5	71,7	63,6	70,6	84,5
RUMORE NEL CANALE DI ESPULSIONE (dB)								
Ventilatori	125 Hz	250 Hz	500 Hz	1000 Hz	2000 Hz	4000 Hz	8000 Hz	L <sub>w</sub> dB(A)
100%	77,7	97,9	94,3	88,9	80,1	76,0	78,1	95,0
75%	78,6	84,6	85,8	79,8	71,5	64,3	71,3	85,5
RUMORE NEL CANALE DI RINNOVO (dB)								
Ventilatori	125 Hz	250 Hz	500 Hz	1000 Hz	2000 Hz	4000 Hz	8000 Hz	L <sub>w</sub> dB(A)
100%	67,1	85,8	77,8	67,4	59,7	52,7	50,5	79,5
75%	68,7	75,0	66,1	56,0	49,1	41,5	42,7	68,5
RUMORE NEL CANALE DI ESTRAZIONE (dB)								
Ventilatori	125 Hz	250 Hz	500 Hz	1000 Hz	2000 Hz	4000 Hz	8000 Hz	L <sub>w</sub> dB(A)
100%	65,6	86,1	73,3	66,6	59,0	52,0	50,7	78,6
75%	68,1	73,4	64,6	57,9	51,0	42,6	44,1	67,3

### DATI ELETTRICI

ABBINAMENTO	VENTILATORE				UNITA'		
	Potenza (W)	Alimentazione	Corrente max. (A)	Classe isolamento	Alimentazione	Corrente max. (A)	Classe isolamento
UTA1	2 x 2.900	400V 50/60 Hz 3F	2 x 4,80	IP54 CLASSE B	400V 50 Hz 1F	10,0	IP20
UTA 1+	2 x 3.500	400V 50/60 Hz 3F	2 x 5,30	IP54 CLASSE B	400V 50 Hz 1F	11,0	IP20
UTA 2	2 x 5.200	400V 50/60 Hz 3F	2 x 8,40	IP54 CLASSE B	400V 50 Hz 1F	17,2	IP20
UTA 3	4 x 2.900	400V 50/60 Hz 3F	4 x 4,50	IP54 CLASSE B	400V 50 Hz 1F	18,5	IP20
UTA 4	4 x 4.200	400V 50/60 Hz 3F	4 x 6,40	IP54 CLASSE B	400V 50 Hz 1F	26,1	IP20





## DIMENSIONI UTA (mm)

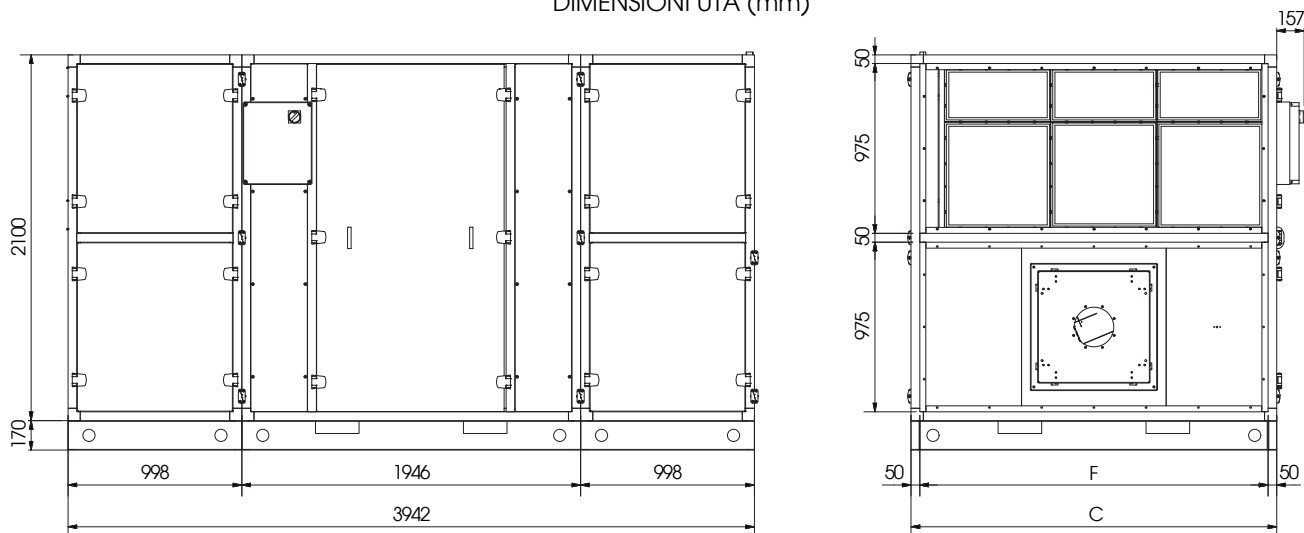

UNITÀ	C (mm)	F (mm)
UTA 1	1400	1300
UTA 1+	2100	2000
UTA 2	2100	2000
UTA 3	2900	2800
UTA 4	3500	3400

## DIMENSIONI (mm) MODULI AGGIUNTIVI

MODULO SINGOLO  
 . batteria BA-AF/AC  
 . batteria DX R410A  
 . deumidifica  
 . umidifica  
 . altro uso

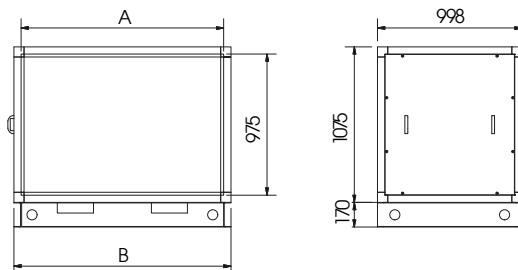

MODULO DOPPIO  
 . setti silenziosi  
 (immissione ed estrazione)  
 . ricircolo  
 . altro uso

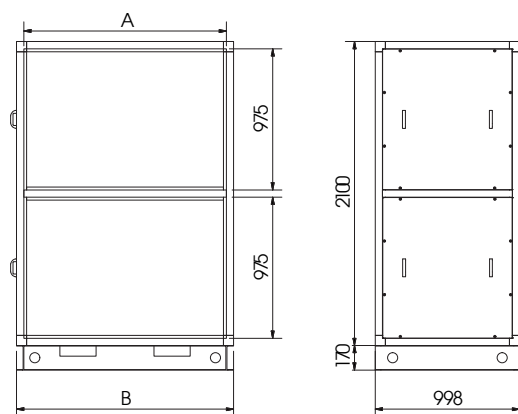

UNITÀ	Dimensione (mm)	Riferimento
UTA 1	1400	A
UTA 1	1500	B
UTA 1+	2000	A
UTA 1+	2100	B
UTA 2	2000	A
UTA 2	2100	B
UTA 3	2800	A
UTA 3	2900	B
UTA 4	3400	A
UTA 4	3500	B



## DIMENSIONI (mm) & PESI (kg) UTA per SPEDIZIONE e POSIZIONAMENTO

Per ragioni di spedizione e posizionamento, UTA è fornita in 3 moduli predisposti per collegamenti rapidi (meccanici ed elettrici) in cantiere.

La presenza di batteria ad acqua fredda/calda, setti silenziosi o moduli vuoti (p.e. posizionamento umidificatore) comporta ulteriori moduli aggiuntivi.

UTA taglia 1	Pezzi	Dimensioni (mm)			Peso (kg)		
		Larghezza	Lunghezza	Altezza	Pallet	Netto	Lordo
UTA 1	1	1750	2150	2380	71	555	626
	1	1750	1200	2380	41	187	228
	1	1750	1200	2380	41	187	228
UTA 1 + BA-AC	1	1750	2150	2380	71	555	626
	1	1750	1200	2380	41	187	228
	1	1750	1200	2380	41	219	260
UTA 1 + REL-T (PRE o POST)	1	1750	2150	2380	71	555	626
	1	1750	1200	2380	41	187	228
	1	1750	1200	2380	41	203	244
Modulo BA-AF	1	1750	1200	1350	41	156	197
Modulo SILENZIATORI	1	1750	1200	2380	41	156	197

UTA taglia 1+ e 2	Pezzi	Dimensioni (mm)			Peso (kg)		
		Larghezza	Lunghezza	Altezza	Pallet	Netto	Lordo
UTA 1+ e 2	1	2370	2150	2380	86	854	940
	1	2370	1200	2380	47	256	303
	1	2370	1200	2380	47	256	303
UTA 1+2 + BA-AC	1	2370	2150	2380	86	854	940
	1	2370	1200	2380	47	256	303
	1	2370	1200	2380	47	306	353
UTA 1+2 + REL-T (PRE o POST)	1	2370	2150	2380	86	854	940
	1	2370	1200	2380	47	256	303
	1	2370	1200	2380	47	274	321
Modulo BA-AF	1	2370	1200	1350	47	204	251
Modulo SILENZIATORI	1	2370	1200	2380	47	289	336

UTA taglia 3	Pezzi	Dimensioni (mm)			Peso (kg)
		Larghezza	Lunghezza	Altezza	
UTA 3	1	3100	2000	2300	960
	2	3000	1000	2300	422
UTA 3 + BA-AC	1	3000	1000	1250	271
UTA 3 + BA-AT	1	3000	1000	1250	303
Modulo BA-AF	1	3000	1000	1250	328
Modulo SILENZIATORI	1	3000	1000	2300	564

UTA taglia 4	Pezzi	Dimensioni (mm)			Peso (kg)
		Larghezza	Lunghezza	Altezza	
UTA 4	1	3700	2000	2300	1106
	2	3600	1000	2300	483
UTA 3 + BA-AC	1	3600	1000	1250	303
UTA 3 + BA-AT	1	3600	1000	1250	342
Modulo BA-AF	1	3600	1000	1250	380
Modulo SILENZIATORI	1	3600	1000	2300	615



## MODULO DI RICIRCOLO

Realizzato con pannelli isolati da 45 mm, come il recuperatore; equipaggiato con 3 serrande motorizzate: una sull'aria di espulsione, una sul rinnovo mentre la terza mette in comunicazione ripresa ed immissione.

Reimmette parte dell'estrazione in ambiente diminuendo il carico dell'impianto di riscaldamento/raffrescamento primario. Ad arresto motori ventilatori le serrande su espulsione e rinnovo chiudono le bocche per evitare l'entrata di aria esterna.

I motori modulanti delle serrane (segnale 0-10 Volt) possono essere azionati da una sonda di qualità dell'aria posizionata sul canale di ripresa oppure all'interno in un locale di riferimento. Al salire della concentrazione di CO<sub>2</sub> negli ambienti la quantità di aria esterna verrà aumentata con l'obiettivo di abbassare la CO<sub>2</sub> riportandola a valori ottimali.

In alternativa, gestione su temperatura o altro segnale esterno (necessario segnale 0-10 Volt)

MODULO RICIRCOLO CHIUSO

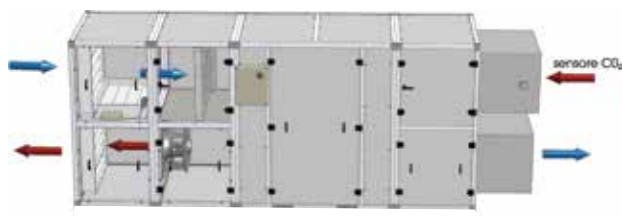

MODULO RICIRCOLO APERTO

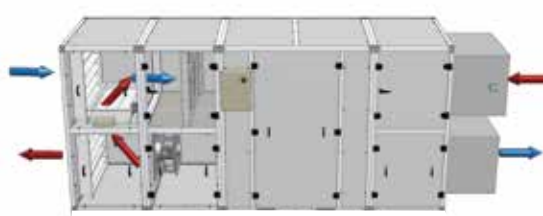

## INSTALLAZIONE UTA A PAVIMENTO

■ Spazi minimi di manutenzione (mm)

NOTA: per installazione all'esterno prevedere tettuccio (vedere listino)

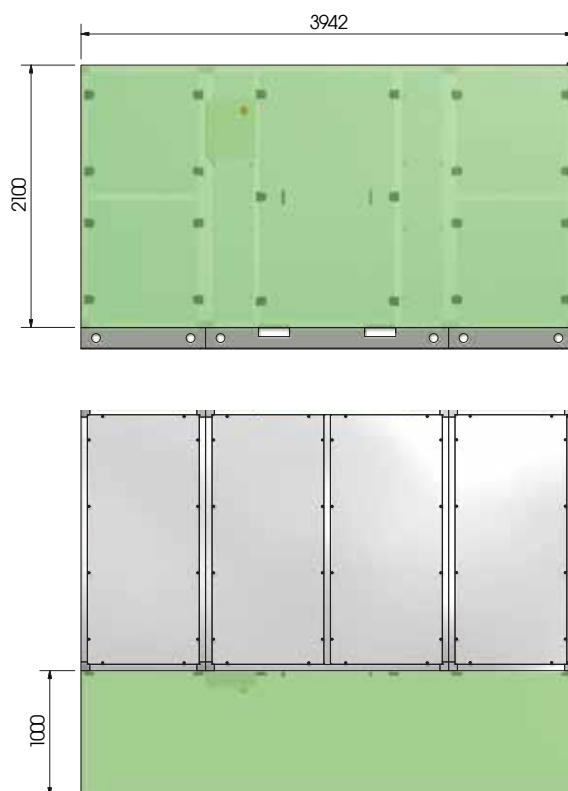



## OPZIONI FILTRI

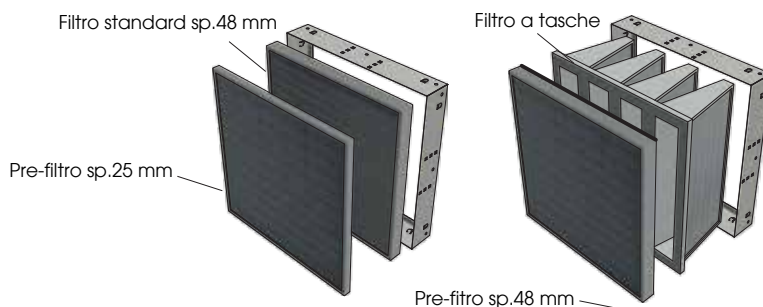

NOTA: per utilizzo di filtri a tasche e pre-filtri, contattare l'Ufficio Tecnico per i valori di perdite di carico

### BATTERIE BA-AC (Aria esterna -5°C 80% - Aria Interna 20°C 50%)

Acqua 70-60°C	Modello	Portata aria (m³/h)	Aria IN	Potenza (kW)	Temp out (°C)	DP aria (Pa)	Portata acqua (l/h)	DP acqua (kPa)	Ø connessioni	Vol (l)
	UTA 1	7000	17,1°C   17% U.R.	34,6	31,6	15	3034	5,4	1"	8,4
	UTA 1+	10000	17,0°C   17% U.R.	37,9	28,1	12	3326	13,8	1"	6,5
	UTA 2	12500	16,9°C   18% U.R.	58,5	30,7	20	5136	16,9	1" 1/4	12,3
	UTA 3	16000	16,9°C   18% U.R.	87,5	33,0	22	7684	23,5	1" 1/4	16,1
	UTA 4	22000	16,8°C   18% U.R.	113,8	32,0	26	9989	21,8	1" 1/4	19,4

Acqua 50-40°C	Modello	Portata aria (m³/h)	Aria IN	Potenza (kW)	Temp out (°C)	DP aria (Pa)	Portata acqua (l/h)	DP acqua (kPa)	Ø connessioni	Vol (l)
	UTA 1	7000	17,1°C   17% U.R.	18,8	25,0	15	2338	3,3	1"	8,4
	UTA 1+	10000	17,0°C   17% U.R.	20,5	23,0	12	1781	4,3	1"	6,5
	UTA 2	12500	16,9°C   18% U.R.	32,5	24,6	20	2831	6,6	1" 1/4	12,3
	UTA 3	16000	16,9°C   18% U.R.	48,8	25,9	22	4249	8,0	1" 1/4	16,1
	UTA 4	22000	16,8°C   18% U.R.	63,3	25,3	26	5507	7,4	1" 1/4	19,4

### BATTERIE BA-AT (Aria esterna -5°C 80% - Aria Interna 20°C 50%)

Acqua 60-50°C	Modello	Portata aria (m³/h)	Aria IN	Potenza (kW)	Temp out (°C)	DP aria (Pa)	Portata acqua (l/h)	DP acqua (kPa)	Ø connessioni	Vol (l)
	UTA 1	7000	17,1°C   17% U.R.	44,6	35,9	30	3900	10,7	1"	11,9
	UTA 1+	10000	17,0°C   17% U.R.	72,1	38,2	27	6303	31,0	1" 1/4	17,5
	UTA 2	12500	16,9°C   18% U.R.	82,3	36,4	39	7191	45,3	1" 1/4	17,5
	UTA 3	16000	16,9°C   18% U.R.	134,7	41,7	47	11774	63,1	1" 1/4	33,8
	UTA 4	22000	16,8°C   18% U.R.	179,3	40,8	56	15668	57,3	1" 1/4	41,1

Acqua 45-35°C	Modello	Portata aria (m³/h)	Aria IN	Potenza (kW)	Temp out (°C)	DP aria (Pa)	Portata acqua (l/h)	DP acqua (kPa)	Ø connessioni	Vol (l)
	UTA 1	7000	17,1°C   17% U.R.	25,7	27,9	29	2230	3,9	1"	11,9
	UTA 1+	10000	17,0°C   17% U.R.	42,4	29,5	26	3681	13,3	1" 1/4	17,5
	UTA 2	12500	16,9°C   18% U.R.	48,2	28,3	39	4183	19,2	1" 1/4	17,5
	UTA 3	16000	16,9°C   18% U.R.	80,3	31,7	46	6976	33,1	1" 1/4	33,8
	UTA 4	22000	16,8°C   18% U.R.	106,1	31,0	55	9213	22,2	1" 1/4	41,1

### BATTERIE BA-AF

Aria esterna 34°C 40% - Aria Interna 26°C 50%

Acqua 60-50°C	Modello	Portata aria (m³/h)	Aria IN	Potenza (kW)	Temp out (°C)	DP aria (Pa)	Portata acqua (l/h)	DP acqua (kPa)	Ø connessioni	Vol (l)
	UTA 1	7000	27,3°C   59% U.R.	42,2	16,0	51	7404	8,2	1" 1/2	19,3
	UTA 1+	10000	27,4°C   58% U.R.	51,8	17,5	34	8994	13,3	1" 1/2	18,9
	UTA 2	12500	27,4°C   58% U.R.	76,8	15,9	51	13485	34,1	2"	29
	UTA 3	16000	27,4°C   58% U.R.	92,3	16,5	52	16339	25,4	2"	37,5
	UTA 4	22000	27,4°C   58% U.R.	131,9	16,1	71	23205	24,9	2" 1/2	46,7

Aria esterna -5°C 80% - Aria Interna 20°C 50%

Acqua 45-35°C	Modello	Portata aria (m³/h)	Aria IN	Potenza (kW)	Temp out (°C)	DP aria (Pa)	Portata acqua (l/h)	DP acqua (kPa)	Ø connessioni	Vol (l)
	UTA 1	7000	17,1°C   17% U.R.	32,5	30,8	40	2821	1,2	1" 1/2	19,3
	UTA 1+	10000	17,0°C   17% U.R.	38,9	28,4	26	3378	1,9	1" 1/2	18,9
	UTA 2	12500	16,9°C   18% U.R.	57,9	30,5	53	5023	4,8	2"	29,0
	UTA 3	16000	16,9°C   18% U.R.	68,7	29,5	41	5962	3,5	2"	37,5
	UTA 4	22000	16,8°C   18% U.R.	99,5	30,1	55	8641	3,5	2" 1/2	46,7



### SILENZIATORE UTA - modulo doppio (silenziate immissione ed estrazione)

	ATTENUAZIONE (dB)						
	125 Hz	250 Hz	500 Hz	1000 Hz	2000 Hz	4000 Hz	8000 Hz
SILENZIATORE UTA 1	5	13	18	24	22	13	8
SILENZIATORE UTA 1+/2	5	15	21	27	25	15	9
SILENZIATORE UTA 3	5	13	18	24	22	13	8
SILENZIATORE UTA 4	5	14	20	26	24	14	8

— SILENZIATORE UTA 1    — SILENZIATORE UTA 1+/2    — SILENZIATORE UTA 3    — SILENZIATORE UTA 4

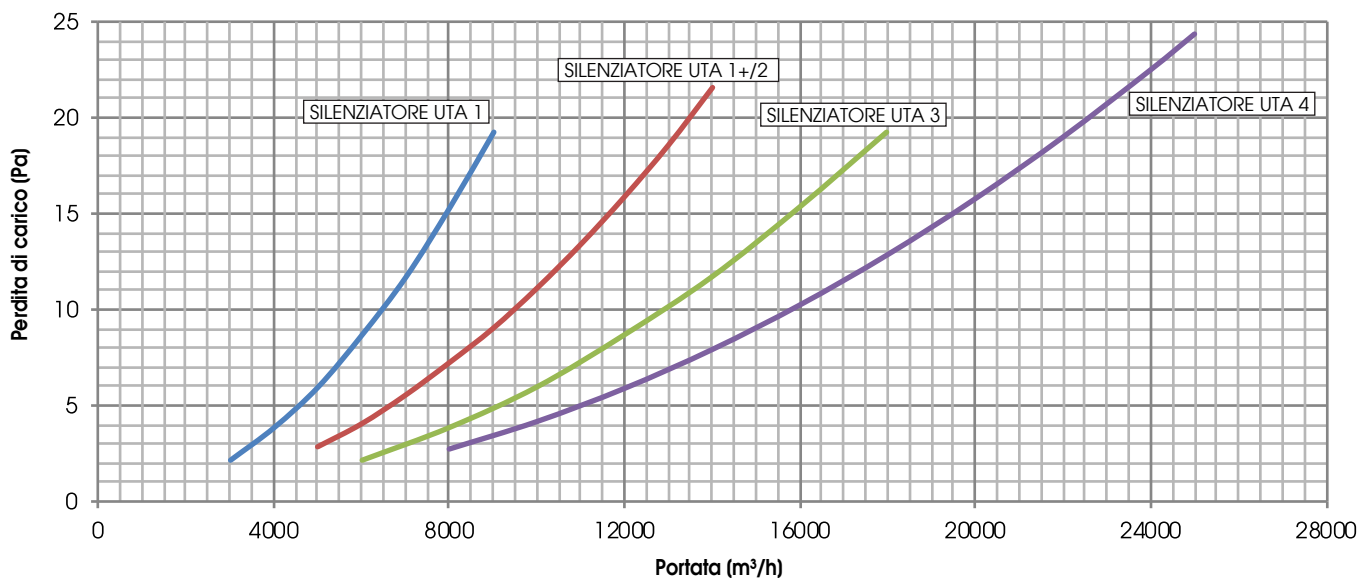

### POSIZIONAMENTO GRIGLIE E SERRANDE

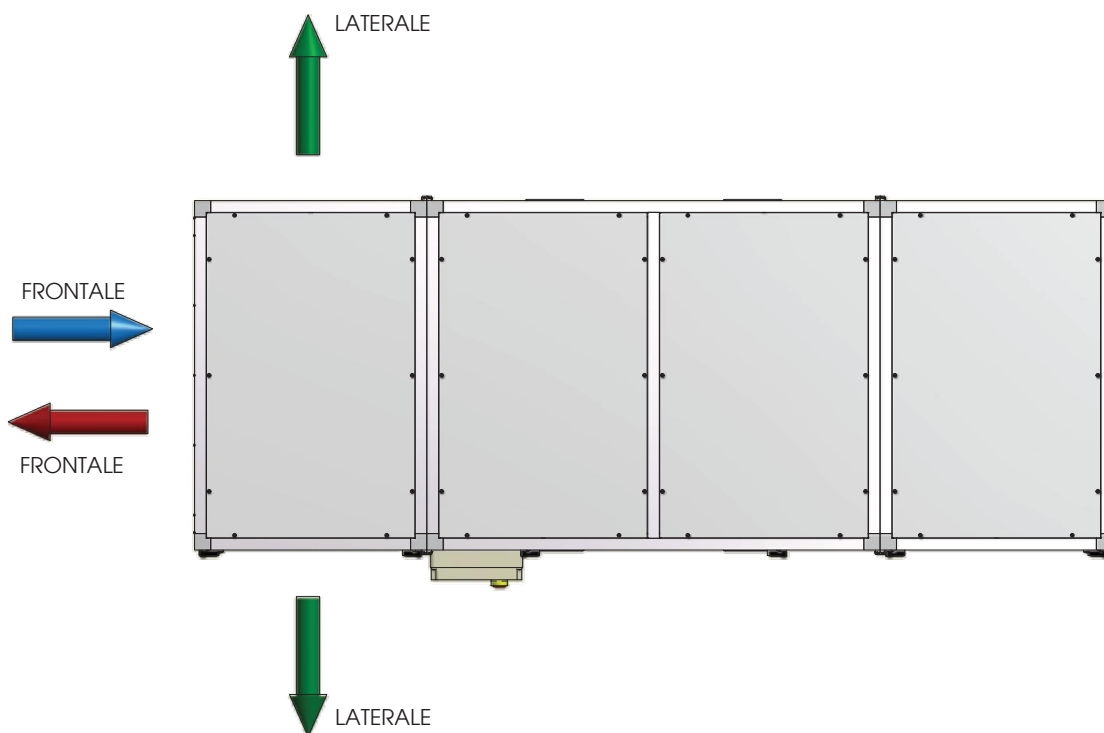

NOTA: LATERALE solo 1, 1+ e 2



### GRIGLIA DI RIPRESA

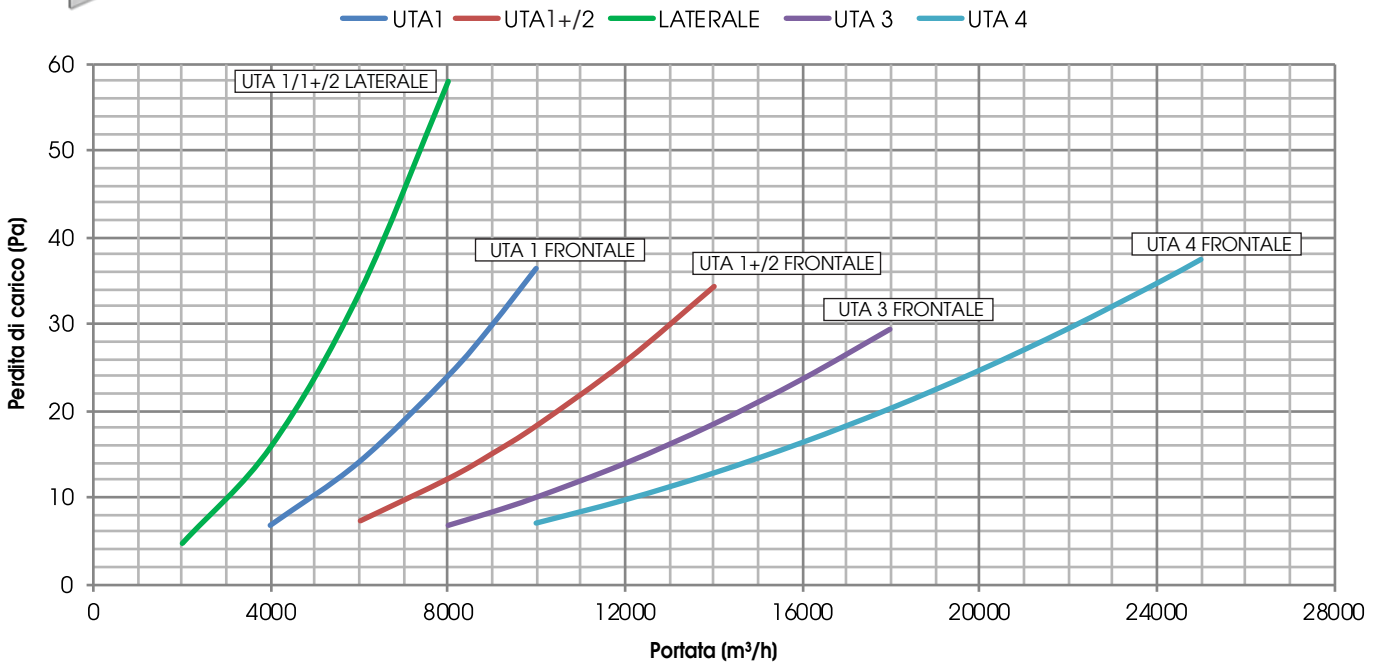

### GRIGLIA AFONICA

SMORZAMENTO (dB)						
125 Hz	250 Hz	500 Hz	1000 Hz	2000 Hz	4000 Hz	8000 Hz
6	8	10	14	18	16	15

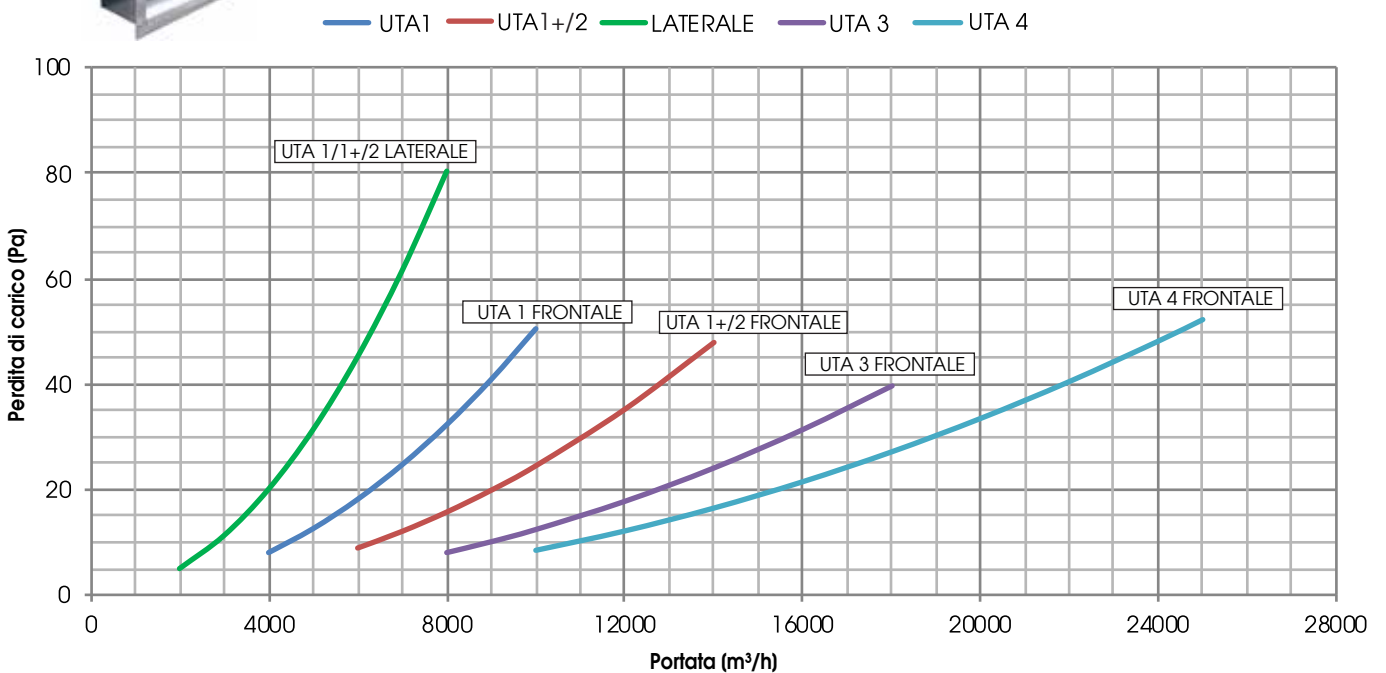



### SERRANDA DI SOVRAPRESSIONE

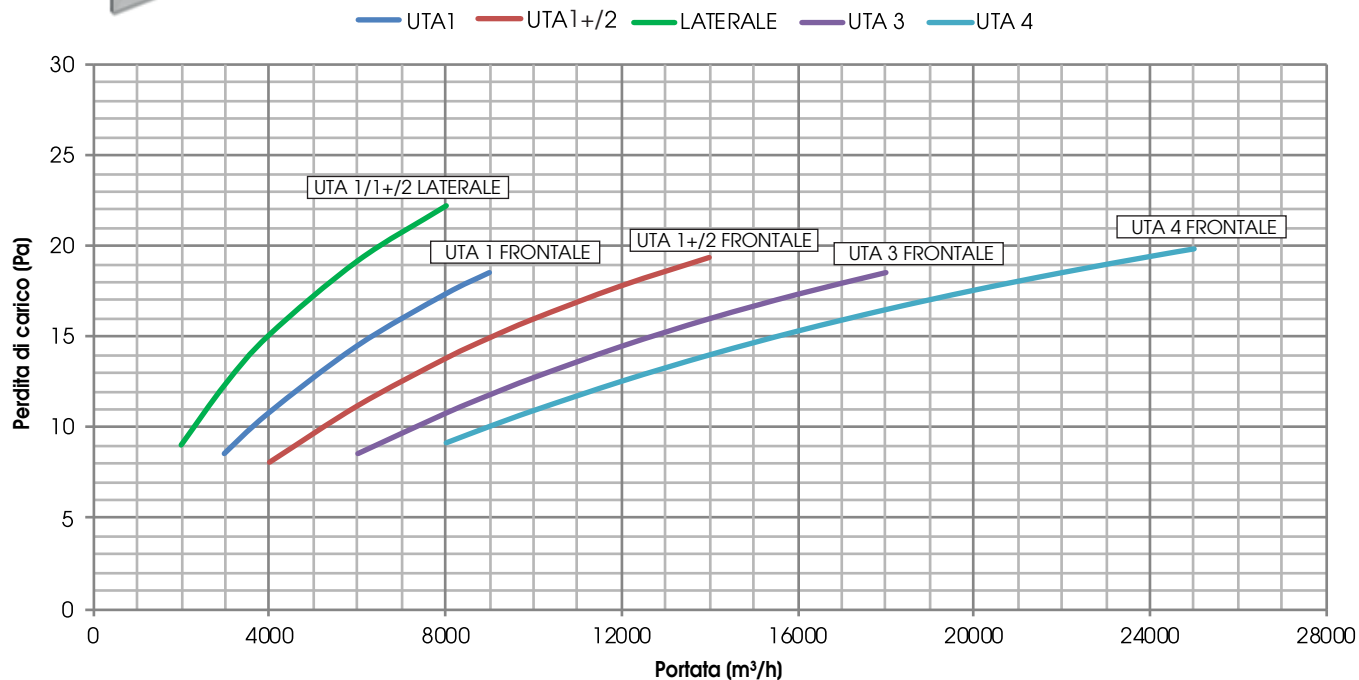

### GRIGLIA DI RIPRESA CON ALETTE REGOLABILI

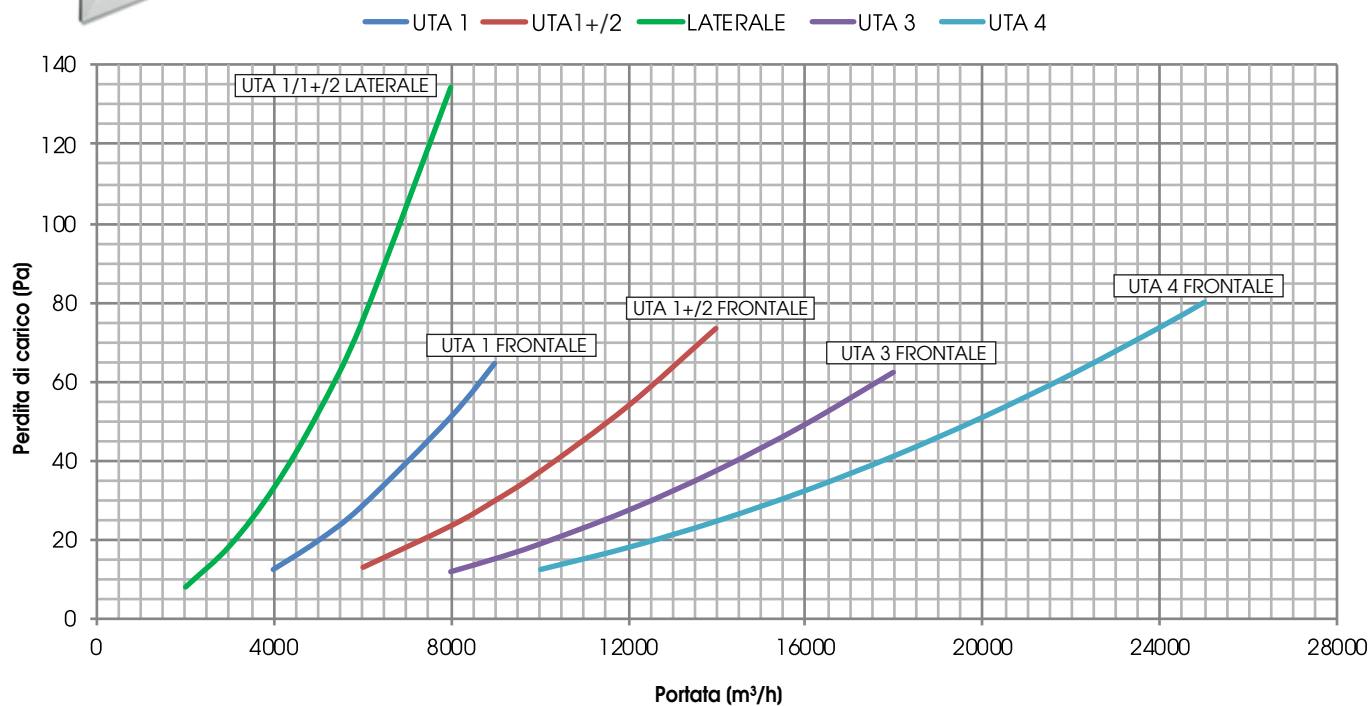

Per maggiori info contattare l'ufficio tecnico [tecnico@cla-utek.it](mailto:tecnico@cla-utek.it)

A	Nome fornitore	C.L.A. S.r.l		UTA 1 BP CAV	UTA 1 + BP CAV	UTA 2 BP CAV	UTA 3 BP CAV	UTA 4 BP CAV
B	Identificativo modello							
C	Tipologia dichiarata			UVNR / UVB	UVNR / UVB	UVNR / UVB	UVNR / UVB	UVNR / UVB
D	Tipo di azionamento installato		Velocità variabile	Velocità variabile	Velocità variabile	Velocità variabile	Velocità variabile	Velocità variabile
E	Tipo di sistema di recupero		altro	altro	altro	altro	altro	altro
F	Efficienza termica del recupero di calore (%)		82,8	82,4	82,7	83,0	82,6	82,6
G	Portata nominale della UVNR (m³/s)		2,22	3,13	3,38	4,3	5,9	5,9
H	Potenza elettrica assorbita effettiva (kW)		5,15	6,69	10,36	12,0	16,4	16,4
I	SPFint W/(m³/s)		1040	1032	1085	1044	1077	1077
J	Velocità frontale alla portata di progettazione m/s		2,14	2,00	2,16	2,07	2,21	2,21
K	Pressione esterna nominale (Pa)		200	200	500	550	500	500
L	Caduta di pressione interna dei componenti della vent. (Pa)		694	670	704	748	771	771
M	Opzionale: caduta di press. interna dei componenti estranei alla ventilazione		-	-	-	-	-	-
N	Efficienza statica dei ventilatori usati come da regolamento (UE) n. 327/2011 (%)		62,8	65,8	68,5	69,0	68,7	68,7
O	Percentuale massima di trafilamento esterno della cassa delle unità di ventilazione (%)		1,9	2,2	2,0	2,3	2,1	2,1
O	Percentuale massima dichiarata di trafilamento interno delle unità di ventilazione bidirezionali o flusso residuo (solo per gli scambiatori di calore rigenerativi) (%)		3,4	3,4	3,1	3,5	3,4	3,4
P	Prestazione energetica o preferibilmente classificazione energetica dei filtri (informazioni dichiarate sul consumo annuo calcolato di energia)		ePM1 70% (F7)/ ePM10 50% (M5)	ePM1 70% (F7)/ ePM10 50% (M5)	ePM1 70% (F7)/ ePM10 50% (M5)	ePM1 70% (F7)/ ePM10 50% (M5)	ePM1 70% (F7)/ ePM10 50% (M5)	ePM1 70% (F7)/ ePM10 50% (M5)
Q	posizione e descrizione del segnale visivo di avvertimento relativo al filtro per le UVR destinate ad essere usate con filtri, compreso un testo che ponga in rilievo l'importanza della sostituzione del filtro a intervalli regolari per salvaguardare la prestazione e l'efficienza energetica dell'unità		L'allarme filtri è segnalato sul display del Sistema di controllo: apparirà la scritta intermittente "Filtri Sporchi". *Per mantenere l'efficienza energetica dell'UVNR, si raccomanda di sostituire i filtri quando segnalato". La scritta è posizionata vicino all'ispezione filtri.					
R	Livello di potenza sonora sulla cassa (LWA) (dB)		79	78	85	77	85	85
S	Indirizzo Internet con le istruzioni di preassemblaggio e disassemblaggio		www.ufek-air.it					



CLA & UTEK si riserva di apportare in qualsiasi momento le modifiche necessarie per migliorare i prodotti, senza obbligo di preavviso.

Gentile Cliente

Grazie per l'attenzione al prodotto UTEK, progettato e realizzato per garantire all'Utilizzatore valori reali: Qualità, Sicurezza e Risparmio sui consumi.



**AZIENDA CON SISTEMA  
DI GESTIONE QUALITÀ  
CERTIFICATO DA DNV GL**  
ISO 9001

**AZIENDA CON  
SISTEMA DI GESTIONE  
AMBIENTALE CERTIFICATO  
DA DNV**  
ISO 14001

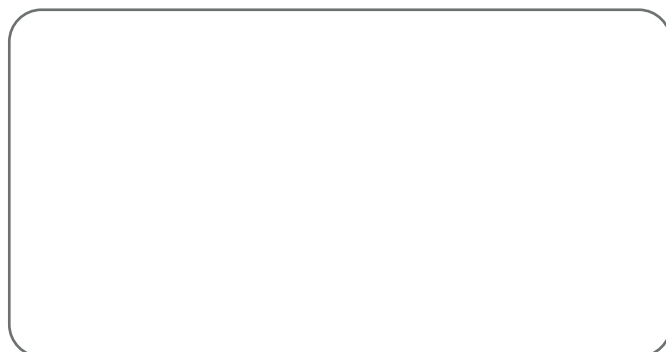

il Concessionario

UTA\_2020\_2\_IT



UNITÀ DI VENTILAZIONE con RECUPERO DI CALORE per TERZIARIO E INDUSTRIA