

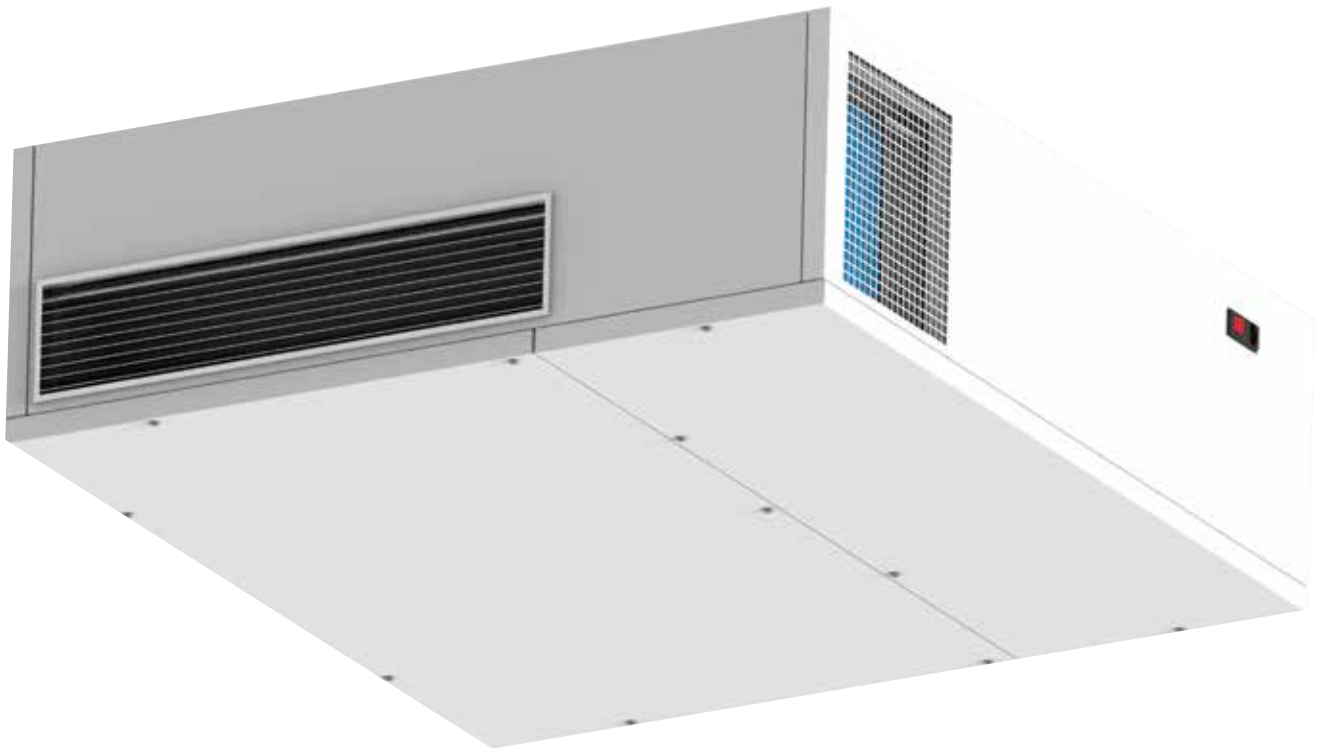

indoor air quality and energy saving

## FICHE TECHNIQUE



# UHS 400-800

Horizontal unit for school



UNITÉ DE VENTILATION avec RÉCUPÉRATION DE CHALEUR pour le TERTIAIRE ET L'INDUSTRIE



## UHS

Unité de ventilation non résidentielle double flux avec récupération de chaleur à haut rendement.

### PERFORMANCE

Equipé d'un échangeur de chaleur à contre-courant en aluminium (certifié Eurovent) et de ventilateurs électroniques EC. Le bypass total automatique standard vous permet d'exploiter automatiquement les conditions favorables à l'extérieur du bâtiment pour un refroidissement gratuit (ou un chauffage gratuit).

### STRUCTURE

UHS est réalisé avec des panneaux autoportants en tôle de Zinc Magnésium ZM 310 isolés avec de la laine de roche, avec un revêtement extérieur peint en blanc ; parties internes en tôle zinc-magnésium ZM 310. Filtres (ISO 16890) classe ePM10 50% (ex M5) pour l'air extrait et classe ePM1 70% (ex F7) à faible perte de charge pour l'air neuf. UHS est conçu pour être installé à l'intérieur des bâtiments. Une pompe pour l'évacuation des condensats est fournie en standard.

### CONTRÔLES

UHS est fourni complet avec panneau électrique et système de contrôle ; sont disponibles la version équipée du contrôle EVO-PH et la version équipée du contrôle EVOD-PH-IP, conçues pour une intégration complète dans les systèmes domotiques (protocole Modbus avec connexion Ethernet ou, sur demande, avec l'ajout de la connexion RS485). La nouvelle version de nos systèmes de contrôle permet le passage d'un système de contrôle à un autre de manière extrêmement simple et rapide, même après l'installation avec seulement le remplacement du panneau déporté.

La commande EVO-PH dispose d'une interface à écran tactile couleur rétroéclairé qui permet une visualisation intuitive de l'état de fonctionnement de la machine ; Il permet une régulation précise de la vitesse du ventilateur et dispose d'un programme horaire hebdomadaire pour la gestion automatique des ventilateurs. EVO-PH peut être contrôlé par un interrupteur externe pour activer la fonction booster ; peut ajuster automatiquement le débit d'air s'il est connecté à une sonde de qualité de l'air ; il peut gérer tous les accessoires de post-traitement de l'air, gère automatiquement le by-pass et évite le givrage de l'échangeur thermique en gérant la vitesse des ventilateurs ou, si installée, une résistance électrique de préchauffage (accessoire en option à l'intérieur de la machine) ; signale à l'utilisateur la nécessité de remplacer les filtres (l'état de colmatage des filtres est surveillé par une paire de pressostats différentiels standards) ou l'apparition d'une anomalie, en indiquant son origine.

Le contrôle EVOD-PH-IP présente les mêmes caractéristiques que la version EVO-PH avec l'ajout du protocole de communication Modbus qui permet un contrôle complet de la machine par le logiciel de supervision du système domotique. Le serveur web implémenté permet d'interagir avec la machine également avec le navigateur Internet d'un appareil connecté (même à distance) au réseau domotique dans lequel la machine elle-même est insérée.

### ACCESSOIRES

L'UHS peut être équipé d'autres accessoires tels que :  
· Sonde H.R., CO2 ou CO2/COV  
· systèmes de post-traitement de l'air (internes à l'unité) tels que : pré/post chauffage électrique.

Pour une vue plus complète des caractéristiques des systèmes de contrôle, veuillez vous référer aux manuels

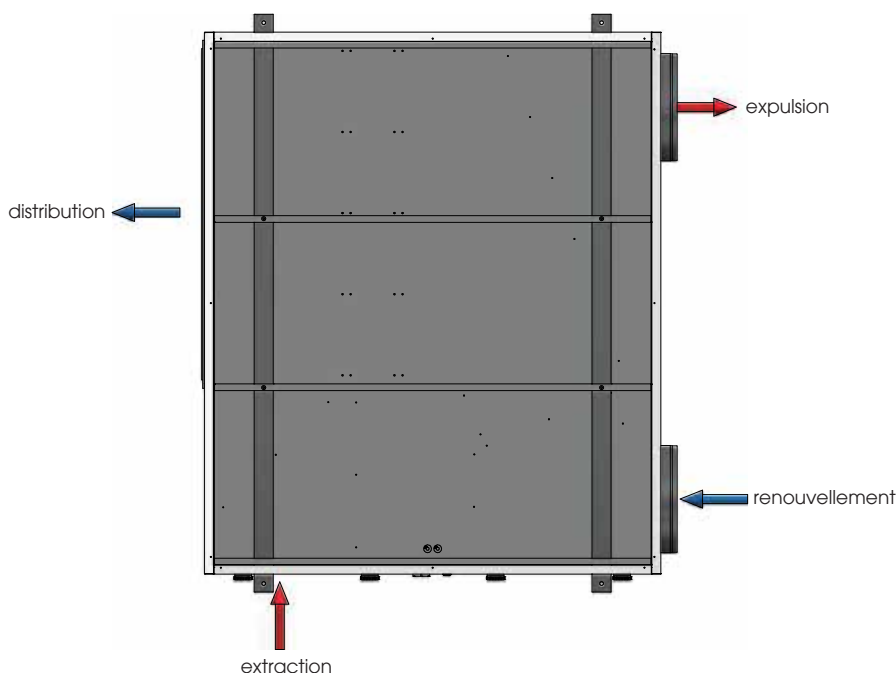



## PRESTATIONS AÉRAULIQUES (UNI EN 13141-7)

Le groupe doit être canalisé : on n'autorise son utilisation qu'à l'intérieur de la courbe représentée.

Les prestations déclarées sont avec des filtres PROPRES et garanties EXCLUSIVEMENT avec les filtres UTEC à faible perte de charge.

### UHS 400

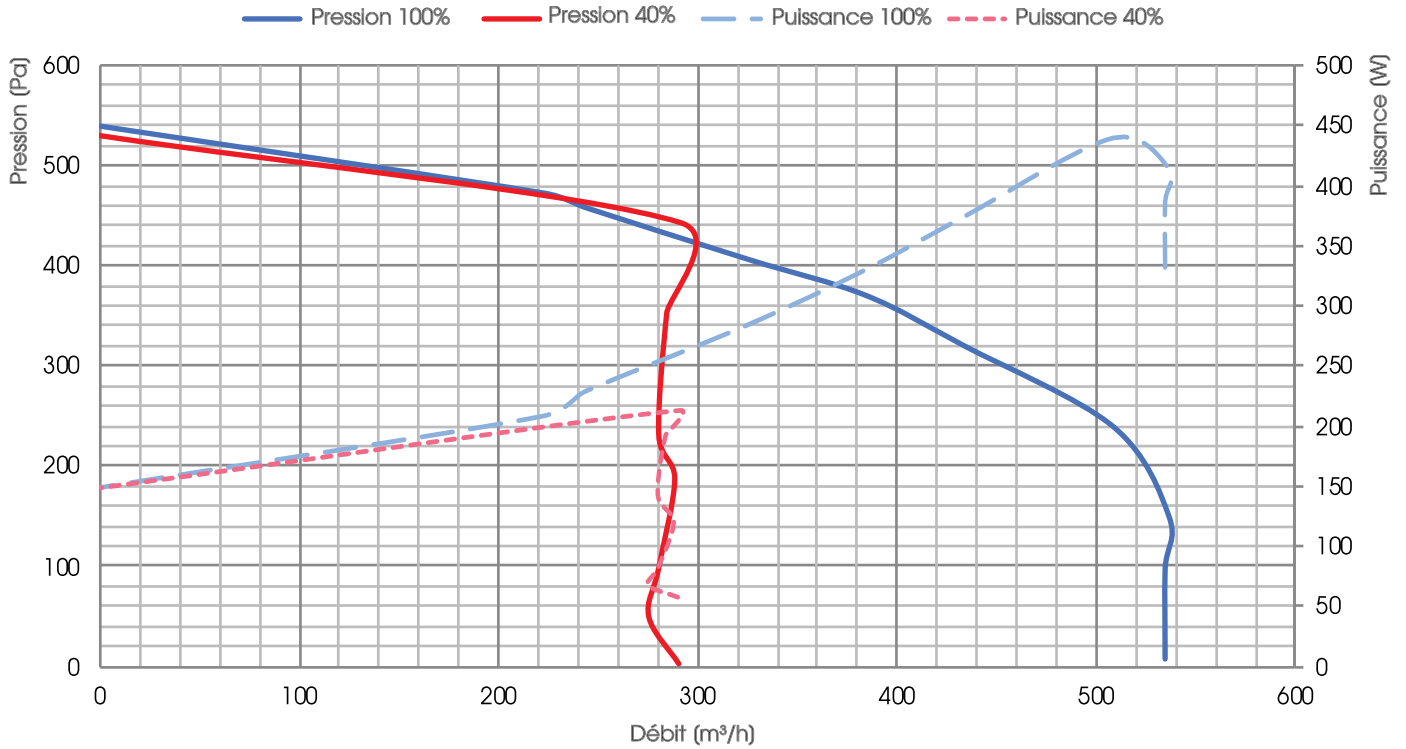

### UHS 800

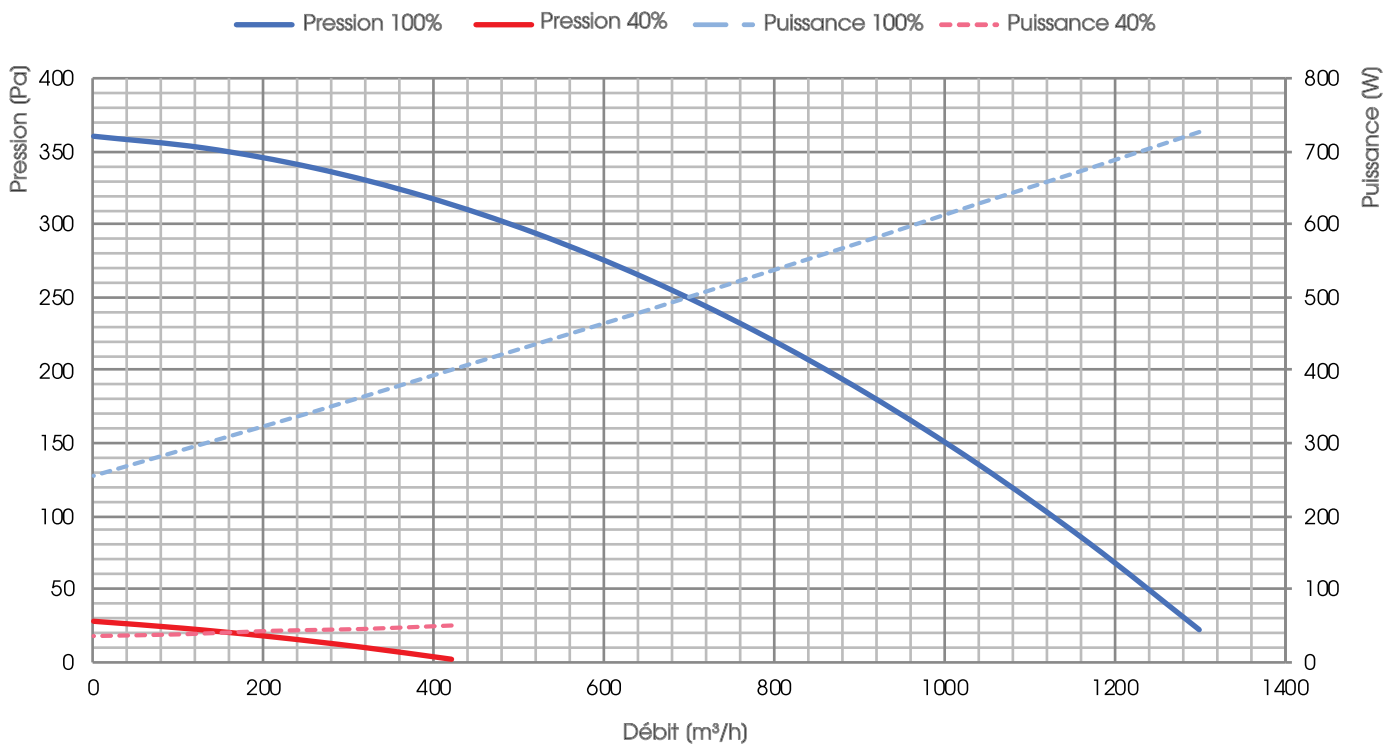



## EFFICACITÉ DE RÉCUPÉRATION DE LA CHALEUR SENSIBLE

Valeurs en référence avec les conditions suivantes (UNI EN 308:1998) : Tbs air extérieur 5°C ; U.R. extérieur 72% ; Tbs ambiant 25°C ; U.R. ambiant 28%

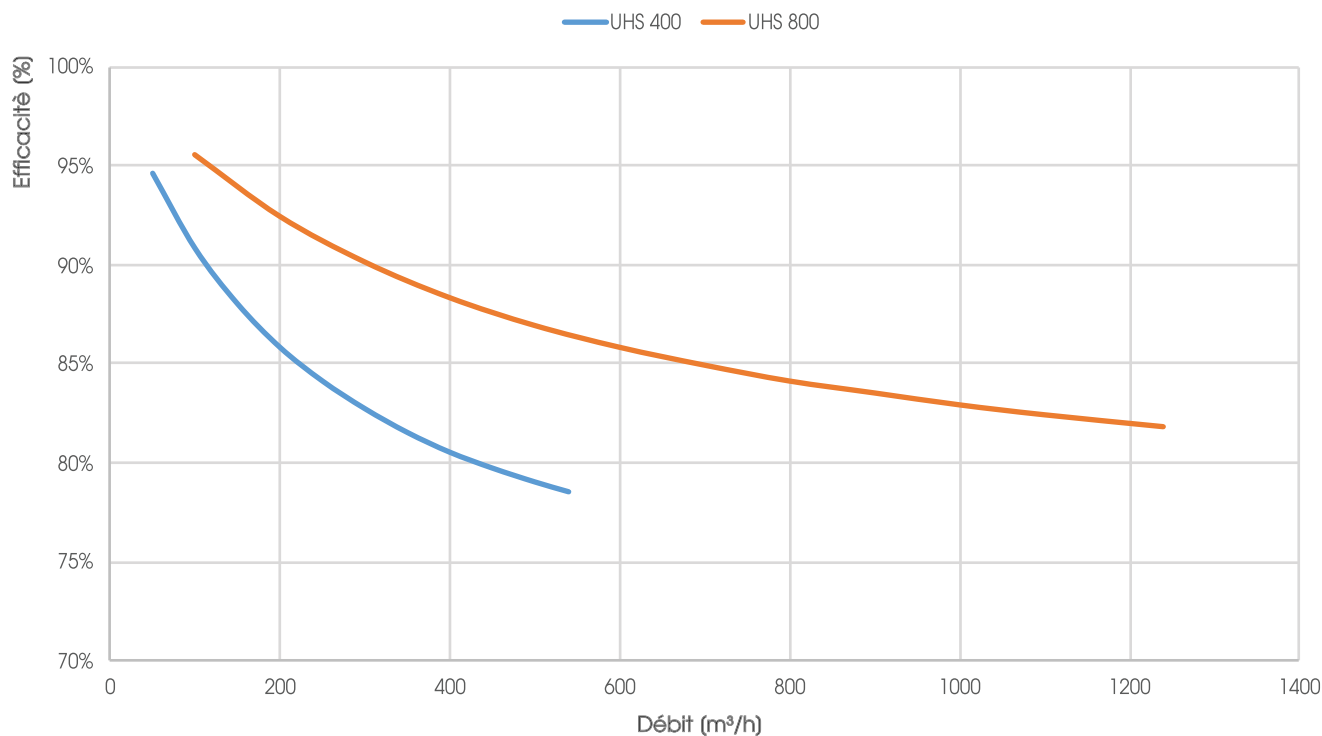

### TEST LEAKAGE UNI EN 13141-7

LEAKAGE	CONDITIONS D'ESSAI	UHS 400 CLASS	UHS 800 CLASS
EXTERNE	Pression positive 400 Pa	A3	A3
EXTERNE	Pression négative 400 Pa	A3	A3
INTERNE	Différence de Pression 250 Pa	A3	A3

### NIVEAUX DE BRUIT

UHS 400 - Puissance sonore L <sub>w</sub>										
Vitesse	Puissance sonore (dB)							L <sub>WA</sub>	Pression 3m Q=4	
	125 Hz	250 Hz	500 Hz	1kHz	2kHz	4kHz	8kHz	dB(A)	dB(A)	
100%	60,0	62,0	53,0	51,0	44,0	41,0	34,0	57,1	42,6	
40%	47,2	46,6	37,7	38,1	27,3	23,0	17,7	42,6	28,1	

UHS 800 - Puissance sonore L <sub>w</sub>										
Vitesse	Puissance sonore (dB)							L <sub>WA</sub>	Pression 3m Q=4	
	125 Hz	250 Hz	500 Hz	1kHz	2kHz	4kHz	8kHz	dB(A)	dB(A)	
100%	64,0	61,0	51,0	52,0	46,0	50,0	37,0	58,0	43,5	
40%	33,5	31,9	28,8	26,1	18,1	20,5	14,2	31,1	16,6	

### DONNÉES ÉLECTRIQUES

Unité	VENTILATEUR					GROUPE UHS	
	Modèle	Puissance nominale	Alimentation	Courant nominal	Classe isolation	Alimentation	Courant max.(A)
UHS 400	Pale avanti EC d160	110 W	230 V, 50/60 Hz 1F	0,85	IP 44, CLASSE B	230 V, 50 Hz 1F	3,4
UHS 800	Pale avanti EC d200	380 W	230 V, 50/60 Hz 1F	1,70	IP 44, CLASSE B	230 V, 50 Hz 1F	4,4



DIMENSIONS (mm) POIDS (kg)

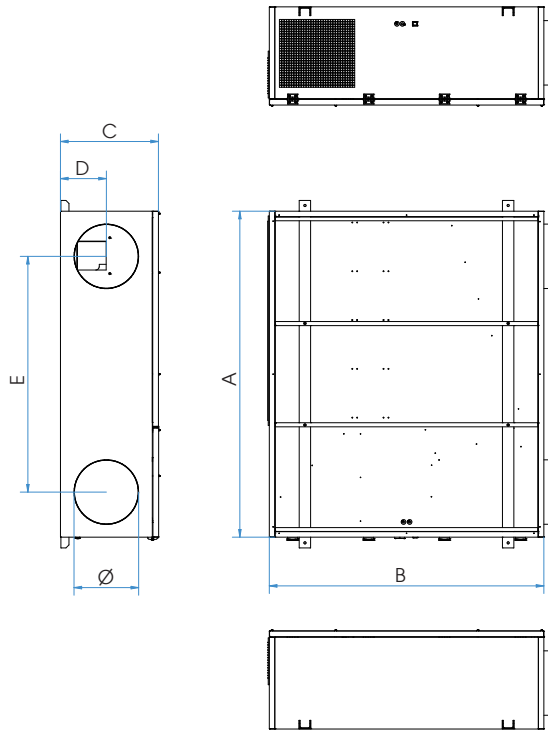

	UHS 400	UHS 800
A (mm)	1105	1605
B (mm)	1130	1350
C (mm)	360	480
D (mm)	182	225
E (mm)	710	1160
Ø (mm)	250	315
Poids (mm)	130	185

ECODESIGN

MOD.	$\eta_{t,nvru}$ (%)	$q_{nom}$ (m <sup>3</sup> /s)	$\Delta p_{s,ext}$ (Pa)	P (kW)	SFP <sub>int</sub> (W/(m <sup>3</sup> /s))	SFP <sub>int_lim 2016</sub> (W/(m <sup>3</sup> /s))	SFP <sub>int_lim 2018</sub> (W/(m <sup>3</sup> /s))	VITESSE FRONTALE (m/s)	$\Delta p_{s,int}$ (Pa)	$\eta_{Fan}$ (%)	* LEAKAGE Interne (%)	* LEAKAGE Externe (%)
<b>UHS 400</b>	78,7%	0,15	200	0,43	1227	1530	1250	2,10	348	28,5	10,0	9,6
<b>UHS 800</b>	83,7%	0,24	200	0,56	1052	1666	1386	0,75	369	36,9	11,6	13,5

\* Pourcentage du débit nominal

CLA & UTEK se réserve le droit d'apporter à tout moment les modifications nécessaires pour améliorer les produits, sans obligation de notification préalable.

Cher Client,  
Merci pour l'attention prêtée au produit UTEK,  
conçu et réalisé pour garantir des valeurs réelles à  
l'Utilisateur : Qualité, Sécurité et Economie sur les  
consommations



**AZIENDA CON SISTEMA  
DI GESTIONE QUALITÀ  
CERTIFICATO DA DNV GL**  
ISO 9001

**AZIENDA CON  
SISTEMA DI GESTIONE  
AMBIENTALE CERTIFICATO  
DA DNV**  
ISO 14001



le Concessionnaire

UHS\_2023\_0\_FR



**GROUPE DE VENTILATION AVEC RÉCUPÉRATION DE CHALEUR POUR TERTIAIRE ET INDUSTRIE**